

法兰安装 · 内螺纹型

产品特点：侧板法兰式安装，零件侧内螺纹紧固，承载较高。

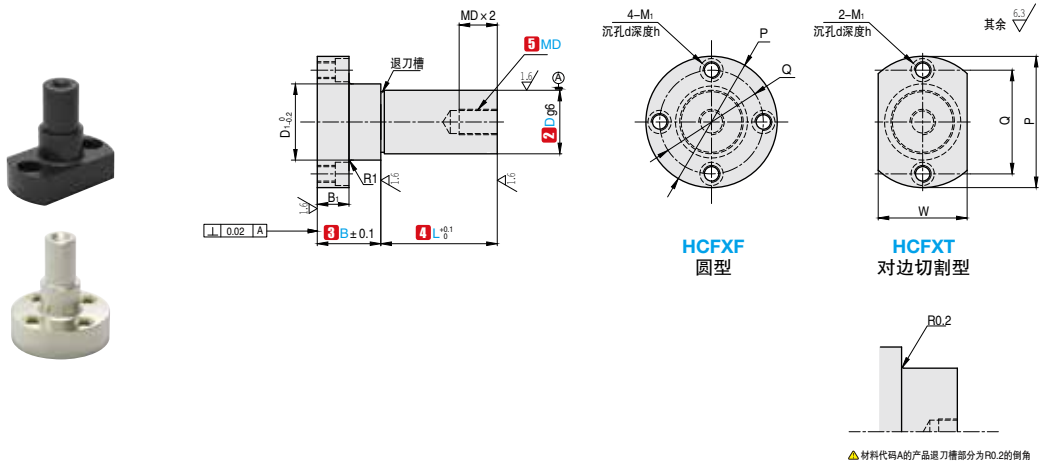

▲材料代码A的产品退刀槽部分为R0.2的倒角

订购编号示例

1 代号 - 2 D - 3 B - 4 L - 5 MD - 6 材料代码 - 7 追加工代码

HCFXF - 10 - B30 - L69 - MD5 - B - GP

1 代号	轴径		3 B 指定单位 1mm	4 L 指定单位 1mm	5 MD (粗牙)	主要尺寸							
	2 D	公差 g6				P	D1	Q	B1	W	M1 (粗牙)	d	h
HCFXF HCFXT	6	-0.004 -0.012	12~60	5~100	3	26	8	17	10	14	M4	6.5	3.5
	8	-0.005 -0.014			4	28	10	19		15			
	10	-0.006 -0.017			4 5 6	32	13	23		16			
	12	-0.006 -0.017	10~150	10~150	5 6 8	36	15	26	20	M5	8	4.4	
	15	-0.007 -0.020			6 8 10	40	18	30	24				
	20 ▲	-0.007 -0.020			6 8 10 12	48	24	36	32	M6	9.5	5.4	
	25 ▲	-0.007 -0.020			8 10 12 16	54	29	42	38				
30 ▲	-0.007 -0.020	8 10 12 16 20	62	34	49	42	M8	11	6.5				

▲尺寸的产品仅适用于材料代码为 B 或 D 的对边切割型产品

材料说明

6 材料代码	材质	表面处理
A	45#	四氧化三铁保护膜
B	45#	无电解镀锌
D	304	无

追加工

追加工类型	嵌入部加工						
7 追加工代码	GP						
示例图							
详细说明	<p>在底座面部分追加嵌入部加工</p> <table border="1"> <thead> <tr> <th>D</th> <th>GP g6</th> </tr> </thead> <tbody> <tr> <td>6</td> <td>8</td> </tr> <tr> <td>8~30</td> <td>10</td> </tr> </tbody> </table>	D	GP g6	6	8	8~30	10
D	GP g6						
6	8						
8~30	10						
指定方法	指定方法 GP						